

>> Osteriggio Flush-Deck in Alluminio. Scheda tecnica.

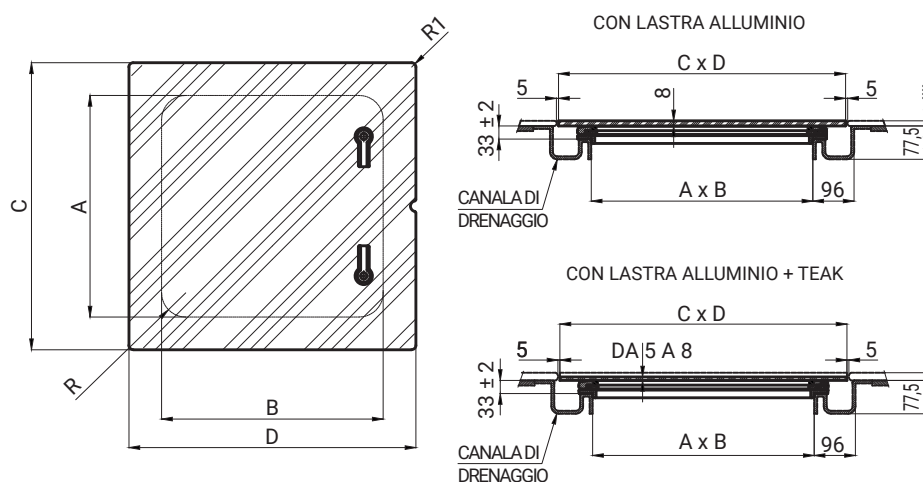

CANALA DI DRENAGGIO ESCLUSA (CONTATTARCI PER SPECIFICHE TECNICHE SU COSTRUZIONE CANALA)

OSTERIGGIO FLUSH-DECK IN ALLUMINIO

CODICE OSTERIGGIO	APERTURA TAGLIO BARCA			DIMENSIONE ESTERNA		
	A	B	R	C	D	R1
218.400	450	320	56	602	472	5
218.401	515	415	56	667	567	5
218.402	515	515	56	667	667	5
218.403	605	605	56	757	757	5

N.B. Le dimensioni del TAGLIO BARCA AxB si riferiscono all'osteriggio stesso, per effettuare il foro in coperta considerare 2,5 mm in più per lato, sia in altezza che in lunghezza.

TIPOLOGIA DI MANIGLIA

TIPOLOGIA DI FLUSH-DECK	MANIGLIE INTERNE	MANIGLIE ESTERNE
"con lastra alluminio"	Maniglia delrin • Maniglia inox Maniglia alluminio	Funghetto inox incassato Funghetto delrin non a filo
"con lastra alluminio + teak"	Maniglia delrin • Maniglia inox Maniglia alluminio	Funghetto inox incassato Golfare inox abbattibile

NEMO INDUSTRIE S.p.A.

via P. Togliatti, 1555
47025 Cella di Mercato Saraceno FC - Italy

ph: +39 0547 96567
fax: +39 0547 96526

nemo@nemoindustrie.com
www.nemoindustrie.com